



## On-Device Portal

Portales instalados en teléfonos móviles



- ❖ Aplicaciones y servicios al móvil
- ❖ Gestión en tiempo real de información y contenidos con independencia del acceso
- ❖ Evolución de portales Web a entorno móvil
- ❖ Captación y segmentación de BBDD de usuarios móviles

## Opciones disponibles

- ❖ Marketing Móvil
- ❖ Portales multiacceso
- ❖ Portales de descargas
- ❖ Integración con SMS/MMS
- ❖ Suscripciones/alertas
- ❖ Localización GSM del terminal
- ❖ Pagos por móvil
- ❖ Portales de Música
- ❖ Portales para Mobile TV
- ❖ Video & Audio Streaming
- ❖ Widgets

Con la evolución de la tecnología de los terminales y la introducción de las redes de los operadores móviles de tercera generación, los móviles se están convirtiendo en una herramienta integrada de comunicación, un nuevo medio de entretenimiento interactivo, un mando a distancia y un medio de pago.

Mobile Interactiva, consciente del crecimiento del sector y sobre todo de la importancia del marketing móvil, ha creado potentes productos y servicios diferenciadores, imprescindibles para cualquier compañía; pues aúna factores decisivos en las campañas de marketing: rapidez e inmediatez, optimización de la relación, efectividad/precio, mejora de los índices de respuesta, acceso a un mayor número de usuarios, adaptabilidad de las campañas en función de los resultados, notoriedad de marca por el uso de nuevas tecnologías, Interactividad total con el usuario, etc.

### La capacidad demostrada de hacer fácil lo complejo

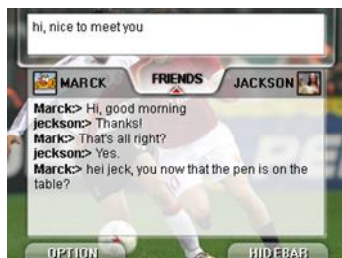

Utilizando su amplia experiencia en metodología de proyectos, gestión de bases de datos, desarrollo y adaptación de conectores a los diferentes medios de acceso y su know-how en integración, MOBILE INTERACTIVA implementa y evoluciona los proyectos de integración móvil, voz y web. Las tecnologías con las que trabajamos son XML, XHTML, Java, Web applications, Flash, H262, Perl, Web Services.

La arquitectura general de nuestras soluciones, creada para funcionar en todas las plataformas disponibles del mercado, es: Java / Symbian / Windows Mobile / PocketPC.

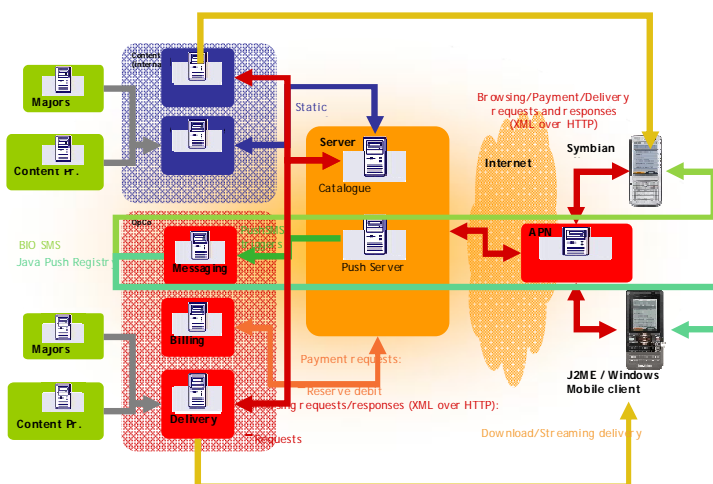

Mobile Interactiva, le ofrece productos diferenciadores que multiplican las ventas de sus activos digitales, a través de la optimización y mejora sustancial de la navegación de sus portales móviles, con una ganancia notable en la experiencia del usuario basada en los siguientes puntos: sin tiempo de espera, posicionamiento de su marca durante toda la navegación, 100% de optimización de su interfaz gráfica, 100% de mejora en el tiempo de navegación, soluciones 100% modular y compatible con los terminales del mercado.